



**REPUBLIKA HRVATSKA
MINISTARSTVO OBRANE
GLAVNI STOŽER OS RH**

**D O K T R I N A
ŠKOLOVANJA ZA POTREBE OS RH
U RAZDOBLJU 2005. DO 2010.**

Zagreb, 2005.

MORH-GSOSRH-PP-03/2005.

SADRŽAJ

1. Uvod.....	4
2. Razvoj školovanja.....	5
3. Normativno uređenje sustava školovanja.....	7
3.1. Pojmovno određenje elemenata vojnog sustava školovanja.....	7
3.2. Normativni akti koji uređuju sustav vojnog i civilno/vojnog školovanja za potrebe MO i OS RH.....	8
4. Načela školovanja za potrebe OS RH.....	9
5. Školovanje za prvi pristup OS RH.....	11
5.1. Školovanje časnika.....	11
5.1.1. Vojni kadeti.....	11
5.1.2. Vojni stipendisti.....	16
5.1.3. Školovanje kandidata za časnike prijemom s tržišta rada i hrvatskog zavoda za zapošljavanje.....	16
5.1.4. Prijelazom iz dočasnika u časnika.....	17
5.1.5. Školovanje u inozemstvu.....	17
6. Slijedno vojno školovanje.....	18
6.1. Školovanje pričuvnih časnika i dočasnika.....	19
6.2. Školovanje dočasnika.....	21
6.3. Profesionalni vojnici.....	23
6.4. Državni službenici.....	23
6.5. Funkcionalno školovanje časnika, dočasnika i državnih službenika.....	26
6.6. Profesionalni razvoj i školovanje.....	26
7. Međunarodno vojno školovanje.....	29
8. Unaprjeđenje sustava školovanja promjenama u zakonskoj regulativi u narednom razdoblju.....	29
9. Zaključak.....	31

1. Uvod

U suvremenom svijetu visoke tehnologije i stalnog tehnološkog napretka školovanje i ukupna izobrazba postaju najvažnija poluga upravljanja i razvoja ljudskih potencijala. Suvremene organizacije, pa tako i vojne, sve više resursa izdvajaju za školovanje i profesionalni razvoj zaposlenika jer su znanje i sposobnost najvrjedniji kapital koji pokreće razvoj i jamče njihovu opstojnost.

Oružane snage Republike Hrvatske pravovremeno su spoznale značaj izobrazbe, pa tako razvoj sustava vojnog školstva započinje još u Domovinskom ratu, koji u početku kroz namjenske i funkcionalne, a potom i redovite modele školovanja Hrvatskoj vojsci osigurava prijeko potreban zapovjedni kadar.

Upravo su tako osposobljeni dočasnici i časnici, uz domoljubljem i hrabrošću potkrijepljenu visoku nacionalnu svijest i borbeni moral svih pripadnika Oružanih snaga Republike Hrvatske, bili nositelji i tvorci hrvatskih pobjeda sve do konačnog završetka Domovinskog rata.

Danas se vojni sustav školstva integrira s civilnim i u potpori je izgradnji i razvoju osoblja za potrebe Ministarstva obrane i Oružanih snaga i to visokoprofesionalnog, osposobljenog za provedbu zadaća u zaštiti i obrani nacionalnih interesa Republike Hrvatske, uz osiguranje preduvjeta za njihovu brzu prilagodbu za obavljanje tih i drugih zadaća u uvjetima koje će uslijediti ulaskom Republike Hrvatske u NATO.

Doktrina vojnog školovanja u OS RH podupire daljnji razvoj sustava vojnog školstva s osloncem na djelomičnu integraciju s civilnim sustavima srednjeg i visokog školstva u Republici Hrvatskoj. Ova doktrina daje usmjerenja kako u razvoju planiranja od 2005. do 2010. unaprijediti sustav vojnog školovanja do zahtijevane razine usklađivanja s općom zakonskom regulativom školstva u Republici Hrvatskoj i postizanja pune kompatibilnosti sa standardima NATO-a.

Ovaj je dokument strategijsko usmjerenje zapovjednicima škola i vodič postrojbama i djelatnicima, te osoblju OS RH koje prati razvija i organizirano djeluje i koristi se sustavom vojnog školovanja za potrebe OS RH. Ova doktrina daje temelje i primjenjuje se za Oružane snage u cjelini, u svim školama, na svim razinama, za djelatnu i pričuvnu sastavnicu.

**Načelnik Uprave za obuku i školstvo
brigadni general**



Drago Matanović

2. Razvoj školovanja u OS RH 1991 - 2005.

Paralelno s Domovinskim ratom Republika Hrvatska je stvarala i ustrojavala vlastitu oružanu silu – Hrvatsku vojsku. U tom je procesu vrlo značajnu ulogu imala i vojna izobrazba (školovanje). Premda je teško zamisliti složenije uvjete u kojima bi se taj proces odvijao, u presudnim trenucima za hrvatsku opstojnost, u srpnju 1991. započinje se s provedbom prvih namjenskih tečajeva da bi se ubrzanim tempom svladale temeljne vještine ratovanja, organiziranja i zapovijedanja i tako osposobio, oružanoj sili u nastanku, prijeko potreban zapovjedni kadar.

Ubrzo nakon tih tečajeva, na temelju odluke vrhovnog zapovjednika, a po zapovijedi načelnika GS OS RH, 27. prosinca 1991. započinje se s ustrojavanjem Časničkog centra u Zagrebu, koji je 2. veljače 1992. započeo izobrazbu prvog naraštaja Časničke škole, a u rujnu 1992. u sklopu istoga centra počela je i izobrazba 1. naraštaja Dočasničke škole koja je kasnije 1993. premještena u Jastrebarsko.

Razvoj, jačanje i organizacijski rast Hrvatske vojske ubrzo je zahtijevao i uvođenje viših razina vojnog školovanja, pa tako tijekom 1993. s radom započinje i Zapovjedno-stožerna škola u Zagrebu, koja danas nosi ime proslavljenog branitelja Vukovara generala Blage Zadre.

Mornarički nastavni centar u Splitu formiran je 23. prosinca 1992. godine sa zadaćom da školuje dočasnike i časnike za potrebe HRM, a iste godine 15. prosinca 1992. prve polaznike prihvaća i Zrakoplovno nastavni centar u Zadru, koji školuje i obučava dočasnički i časnički kadar za potrebe HRZ i PZO.

Godine 1997. Časnički centar u Zagrebu postaje jezgra ustrojavanja Hrvatskog vojnog učilišta "Petar Zrinski", u čiji sastav u travnju iste godine ulaze sva vojna učilišta i škole, čime je započela nova etapa razvoja vojnoga obrazovnog sustava OS RH. Od tada se u Hrvatskom vojnom učilištu provodi školovanje i profesionalni razvoj djelatnih i pričuvnih dočasnika i časnika svih grana, rodova i struka OS RH.

Opredjeljujući se za razvoj sustava civilno-vojnog školovanja (u daljnjem tekstu CVŠ) kroz implementaciju određenih sadržaja vojne izobrazbe u nastavne planove i programe na civilnim fakultetima, OS RH su u početku toga procesa ostvarile vrlo dobru suradnju s nekoliko fakulteta, a od pokretanja projekta *Kadet 2003.*, suradnja s civilnim fakultetima mnogostruko je povećana i proširena na većinu fakulteta na sveučilištima u Zagrebu i Splitu.

Od prvih namjenskih tečajeva do danas, kad izobrazbu OS RH čini zaokružen sustav profesionalnog razvoja i usavršavanja u rodu i struci za dočasnike i časnike do najviših oblika i razina vojnog školovanja, i nastavni planovi i programi pretrpjeli su korjenite promjene od onih koje se odnose na trajanje pojedine izobrazbe do promjena koje su uvjetovane prihvaćanjem novih sadržaja i koncepcija, s osnovom na NATO zahtjevima izobrazbe utemeljene na progresivnosti i slijednosti.

Posljednjim preustrojem OS RH 2002. godine i u sustavu vojnog školovanja uvedene su korjenite promjene. Od Hrvatskog vojnog učilišta ustrojeno je

Zapovjedništvo za združenu izobrazbu i obuku koje u svojem sastavu ima Ratnu školu „Ban Josip Jelačić“, Zapovjedno-stožernu školu „Blago Zadro“, Visoku dočasničku školu, Školu stranih jezika „Katarina Zrinska“ i Simulacijsko središte operativno-strategijske razine (u ustrojavanju), dok su od granskih učilišta i Zapovjedništva za obuku ustrojena granska zapovjedništva za izobrazbu i obuku HKoV i HRM koja u svojem sastavu imaju časničku i dočasničku školu te HRZ i PZO koje u svom sastavu ima časničku, dočasničku i pilotsku školu.

Temeljni je značaj posljednjih organizacijskih promjena da je sustav školovanja decentraliziran na razinu granske i združene mjerodavnosti, kako u području kreiranja, tako i upravljanja.

Pred nama je vrijeme i zadaća da definiranjem smjera razvoja i oblika organiziranja sustava vojnog školovanja odgovorimo na pitanja koja pred OS RH stavljaju nove okolnosti i drugačiji izazovi.



Slika 1. ZZIO "Petar Zrinski" i ZIO-i grana u OS RH

3. Normativno uređenje sustava školovanja

3.1. Pojmovno određenje elemenata vojnoga sustava školovanja

- **Izobrazba** je trajni proces usvajanja znanja, vještina i sposobnosti pojedinca tijekom **školovanja, obuke i drugih oblika usavršavanja i osposobljavanja**, a koji mu omogućuje samostalno odlučivanje i djelovanje u različitim situacijama.
- **Naobrazba** je ukupnost znanja, vještina i odgoja stečena učenjem; obrazovanost.
- **Školovanje** je vremenski ograničen planski proces stjecanja teorijskih znanja i vještina, u školama i drugih obrazovnim institucijama u svrhu osposobljavanja polaznika za obnašanje odgovarajućih dužnosti u organizaciji.
- **Školstvo** je ukupnost organizacije i djelovanja škola kao odgojno-obrazovnih ustanova.
- **Učenje** je stjecanje vještina i znanja koja rezultiraju relativno trajnom promjenom ponašanja.
- **Obuka** je organiziran i planiran program stjecanja znanja i vještina koje zahtijeva uspješno obavljanje nekoga određenog posla ili aktivnosti. Usmjeren je na stjecanje specifičnih znanja i vještina u obavljanju konkretnih zadaća.
- **Profesionalni razvoj** je proces stjecanja novih znanja, vještina i sposobnosti za preuzimanje složenijih dužnosti, odnosno dužnosti većeg stupnja odgovornosti, a potpora je i sustavu promicanja u naredni čin.
- **Slijedno rastuća izobrazba** (u daljnjem tekstu SRI) je ona izobrazba koja osposobljava pojedinca za obavljanje zadaće višeg stupnja odgovornosti te osigurava stjecanje optimalne razine znanja za konkretnu višu dužnost. Slijedno rastuća izobrazba provodi se u školama grana OS RH i ZZIO „Petar Zrinski“.
- **Funkcionalno školovanje** je ono koje pojedincu osigurava znanje i vještine potrebne za provedbu ili poboljšanje provedbe povjerenih mu poslova i zadaća, a koje neposredno ne utječe na karijeru. Trajanje funkcionalnog školovanja je kraće od redovnih oblika slijedno rastućeg, a provodi se u granskim školama i specijaliziranim središtima i postrojbama OS RH.
- **Model izobrazbe** je tekstualni i/ili shematski prikaz naziva, razina i slijeda izobrazbi, u odnosu na raspon činova ili redova polaznika i pripadajućih dužnosti za određene kategorije osoblja.

- **Vojno-stručni modul** je skup izbornih predmeta u nastavnom planu i programu visokog učilišta (fakulteta, visoke ili više škole), koji su od posebnog interesa za vojnu izobrazbu polaznika.
- **Opći vojno nastavni modul (OVNM)** je korelativni skup fakultetskih kolegija, prihvaćenih kao izborni kolegiji fakulteta, koji slušaju kao obvezni kolegij svi kadeti (od akademske godine 2006./2007. i stipendisti) bez obzira na program matičnog fakulteta, koji se upisuju u indeks kadeta, a povezuju opći program visokog obrazovanja opisan u diplomi fakulteta i područje vojnih predmeta u časničkoj školi na temeljnoj časničkoj izobrazbi.
- **NPP** je nastavni plan i program koji se izrađuje na temelju smjernica za izobrazbu te ciljeva i zadaća određene razine izobrazbe.

3.2. Normativni akti koji uređuju sustav vojnog i civilno-vojnog školovanja za potrebe MO i OS RH

Sustav vojnog školovanja uređen je zakonskim i podzakonskim aktima kao i odlukama ministra obrane koje se odnose na specifična područja. Po vertikalnoj nadležnosti dokumenti koji uređuju i reguliraju sustav školovanja su:

1. Vojna strategija Republike Hrvatske
2. Zakon o obrani
3. Zakon o službi u Oružanim snagama Republike Hrvatske
4. Odluke Ministra obrane RH:
 - Odluka o uspostavi sustava CVŠ-stipendiranja na dodiplomskim studijima u RH,
 - Odluka o priznavanju temeljnih oblika vojne izobrazbe časnicima i dočasnicima OS RH o organiziranju dopisne izobrazbe za više oblike vojne izobrazbe,
 - Odluka o osnivanju Vijeća za izobrazbu u OS RH,
 - Odluka o rodovima, službama, strukama i njihovim specijalnostima,
 - Odluka o izmjeni odluke o utemeljenju novih oblika izobrazbe u sustavu SRI i profesionalnog razvoja djelatnika MO i OS RH,
 - Odluka o vojnoj izdavačkoj djelatnosti u OS RH.
5. Pravilnici Ministra obrane Republike Hrvatske
 - Pravilnik o uvjetima za sklapanje ugovora o školovanju, načinu i kriterijima odabira kandidata, troškovima školovanja te drugim pitanjima stručnog osposobljavanja vojnih osoba, službenika i namještenika,
 - Pravilnik o standardima profesionalnog razvoja i postupku utvrđivanja nemogućnosti daljeg profesionalnog razvoja časnika,

- Pravilnik o standardima profesionalnog razvoja i postupku utvrđivanja nemogućnosti daljeg profesionalnog razvoja dočasnika i vojnika,
- Pravilnik o načinu i uvjetima školovanja za potrebe oružanih snaga na vojnim učilištima, školama u građanstvu i inozemstvu.

4. Načela školovanja

▪ ODGOVORNOST ZA ŠKOLOVANJE ZA POTREBE OS RH

Na osnovi članka 11. Zakona o obrani - Glavni stožer Oružanih snaga, u okviru Ministarstva obrane, obavlja poslove koji se odnose na planiranje, organizaciju i provedbu sustava vojnog školstva u Oružanim snagama, a u okviru Glavnog stožera OS RH na temelju Odluke o unutarnjem ustrojstvu i nadležnostima GS OS RH, točka 15, te poslove obavlja Uprava za obuku i školstvo.

Zapovjedništvo za združenu izobrazbu i obuku, Zapovjedništvo za logistiku, Zapovjedništva za izobrazbu i obuku HKoV, HRM i HRZ i PZO na temelju ustroja OS RH kao provoditelji svih razina školovanja za potrebe OS RH.

▪ SLIJEDNOST ŠKOLOVANJA

Školovanje za potrebe OS RH je slijedno i odvija se u razmacima uvjetovanim razvojem karijere u životnom ciklusu dočasnika, časnika i državnih službenika. Odvija se slijedno u svrhu neprekidnosti narastanja znanja potrebnih za obavljanje složenijih, odgovornijih i viših dužnosti.

Slijednost školovanja odvija se savladavanjem programa civilnih i vojnih škola ili završetkom funkcionalnih tečajeva u školama i specijalističkim postrojbama.

Pristupanje svakoj razini školovanja mora biti uvjetovano količinom predznanja za razinu školovanja na koju se polaznik upućuje, a koja se utvrđuje ulaznim testiranjem. Rezultati takva testiranja služe kao podloga odlučivanju kadrovskim savjetima.

• JASNOĆA SVRHE I CILJEVA

Polaznici škola moraju biti upoznati sa značajem pohađanja određene razine školovanja, kao i povlasticama koje istim dobivaju. Ciljevi moraju biti jasno izraženi i usredotočeni na ukupnost znanja kojima polaznici moraju vladati nakon završetka školovanja.

▪ STANDARDIZACIJA POSTUPAKA I KRITERIJA OCJENJIVANJA

Standardi školovanja moraju biti ujednačeni bez obzira na gransku raznolikost uvažavajući specifičnosti grana u pojedinim oblicima školovanja, a kriteriji ocjenjivanja jasni i sukladni kriterijima za ocjenjivanje u civilnom sustavu školovanja.

▪ **POTREBE ZA ŠKOLOVANJEM**

Razine školovanja za dočasnike, časnike i državne službenike moraju biti usmjereni ka potrebama postrojbi u kojima će polaznici po završetku određene razine školovanja nastaviti obavljati dužnosti za koje su osposobljeni. Potrebe rodovskih/strukovnih zahtjeva moraju biti ugrađene u nastavne planove.

▪ **IZAZOVNOST I ZANIMLJIVOST**

Školovanje mora biti zanimljivo i izazovno. Kroz razdoblje školovanja treba se više koristiti interaktivnost u izvođenju sadržaja, a izbjegavati ekskatedra metode. Polaznici se u realizaciji sadržaja kolegija moraju usredotočiti na stvaranje osobnih zaključaka o problemu i raspravu do donošenja zaključka o ispravnom rješenju. Kreativnost polaznika i grupni rad u nastavnom procesu osnova je za savladavanje tematike.

U nastavnom procesu treba koristiti sva didaktičko metodička pomagala kojim se sadržaji prezentiraju na najočigledniji i najrazumljiviji način. Nastavna pomagala moraju biti ispravna i korištena u kombinaciji s predavanjem kako bi shvaćanje tematike izvođenja bilo što lakše.

▪ **USREDOTOČENOST ŠKOLOVANJA**

Kako u temeljnim tako i u višim razinama programi školovanja moraju osposobljavati polaznike za izvršavanje praktičnih zadataka na dužnostima na koje će se uputiti nakon školovanja. Sadržaji planova i programa školovanja moraju se inovirati u praćenju tehnološkog i stručnog razvoja grana, struka i specijalnosti OS RH.

▪ **PROMJENJIVOST I UNAPRJEĐIVANJE**

Sadržaji planova i programa školovanja moraju se inovirati praćenjem tehnološkog i stručnog razvoja grana, struka i specijalnosti OS RH. Tijekom školovanja zadatke se moraju kreirati u odnosu na stvarno ustrojbeno stanje snaga kreirajući problemske situacije i modele koji se moraju rješavati. Polaznike treba usmjeriti na kreativnost i inovativnost.

▪ **ŠKOLOVANJE ZA VOĐE**

Školovanje u izvedbi mora upotrebom novih metoda stvarati od polaznika vođu, a ne pasivnog slušatelja tematike predavanja. Interaktivnošću u nastavi i kreativnim pristupom i korištenjem znanja polaznika, ulogu nastavnika usmjeriti u ulogu mentora i moderatora predavanja.

▪ **KORELACIJA S OBUKOM**

Tijekom školovanja kod polaznika razviti spoznaje o mogućnostima daljeg usavršavanja kroz sustav funkcionalnog obučavanja. U provedbi vježbi polaznici moraju spoznati na kojim oblicima obuke se usvajaju pojedine vještine kako bi mogli doći do najboljih rješenja. Nakon završetka školovanja polaznici moraju biti svjesni potrebe daljeg školovanja.

5. Školovanje za prvi pristup OS RH

Pod prvim pristupom u OS RH podrazumijevaju se četiri načina ulaska za časnike, tri za dočasnike i jedan za državne službenike, tj. mogućnosti kroz koje se može postati pripadnikom OS RH, kao časnik, dočasnik ili državni službenik.

Način ulaska određuje i dalji profesionalni razvoj osoblja kroz razvijeni sustav školovanja za potrebe pojedinih kategorija osoblja.

Načini ulaska časnika u OS RH mogu biti:

- CVŠ za potrebe borbenih rodova i rodova borbene potpore kroz program Kadet te školovanjem u inozemstvu,
- CVŠ za potrebe službi potpore, struka i specijalnosti kroz model stipendiranja,
- CVŠ uz rad dočasnika za prijelaz u časnike,
- Prijem časnika po oglasu ili natječaju za popunu deficitarnih rodova, službi, struka, specijalnosti.

Načini ulaska dočasnika u OS RH mogu biti:

- prijemom iz vojničkog sastava nakon odsluženja vojnog roka po molbi (osobnom zahtjevu),
- prijemom po natječaju MORH za popunu dočasničkih radnih mjesta u OS RH,
- ugovornim školovanjem u srednjim školama sukladno potrebama OS RH za deficitarnim strukama, specijalnostima sukladno Zakonu o službi u OS RH.

Načini ulaska državnih službenika u OS RH mogu biti:

- natječajem-oglasom za prijam u službu sukladno potrebama OS RH.

5.1. Školovanje časnika

5.1.1. Vojni kadeti

Proces školovanja

Kadeti su stipendisti koje MORH stipendira od prve godine studija na visokim učilištima u RH, odnosno na inozemnim učilištima u sklopu međunarodne obrambene suradnje sa zemljama bilateralnim partnerima.

Školovanje kadeta u RH odvija se u sklopu Programa 3 SPPP, CVŠ – model „KADET 2003“. Model je namijenjen školovanju budućih časnika za potrebe OS RH, isključivo za popunu časničkih dužnosti u postrojbama **borbenih rodova i rodova borbene potpore** (*pješaštvo, vojna policija, oklopništvo, topništvo, PZO, inženjerija, veza, pomorstvo, zrakoplovstvo, NBKO, MIN*).

Specifičnosti školovanja budućih časnika po modelu Kadet su prioritet njihova osposobljavanja za zapovijedanje i upravljanje provedbom vojnih zadaća uz upotrebu složenih borbenih sustava koje zbog navedenog zahtijevaju i poseban pristup u njihovoj izobrazbi.

Školovanje po tom modelu sastoji se od više komponenti – uz redoviti civilni sustav izobrazbe na visokim učilištima u RH isključivo na diplomskoj razini, kadeti prolaze i programe vojne obuke, vojne kampove te dopunske kolegije iz vojnih područja u sklopu studijskih programa koji se nazivaju vojno-nastavni moduli. (Slika 2.)

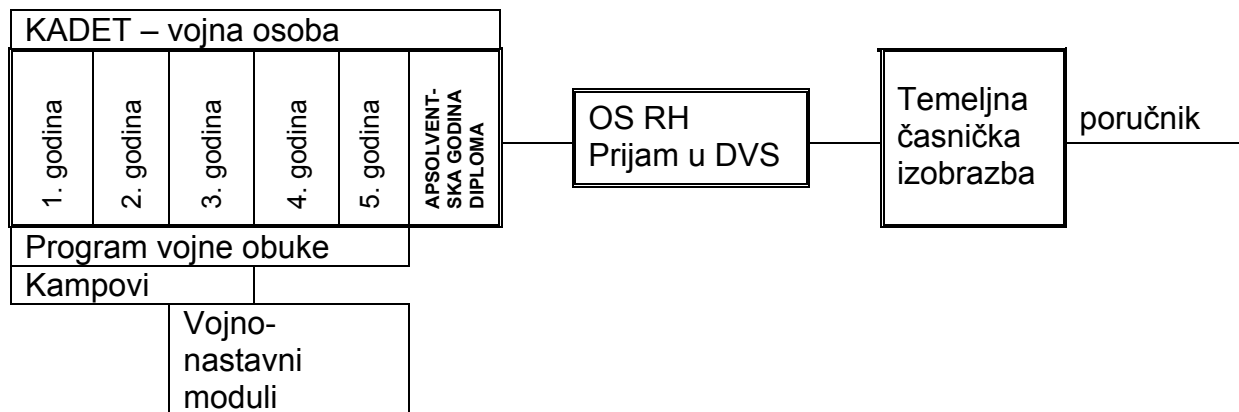

Slika 2. Proces izgradnje časnika OS RH kroz model „Kadet“

Visoka učilišta u RH nositelji su civilne akademske izobrazbe. Kadeti u cijelosti izučavaju programe učilišta upisanog studija, upisanog smjera.

Vojnu izobrazbu i obuku organizira i provodi vojna institucija koja je mjerodavna za praćenje školovanja kadeta (ZZIO). Ta je institucija nadležna za izradu nastavnih planova i programa za provedbu izobrazbe i obuke kadeta u skladu sa strategijskim dokumentima i smjericama GS OS RH.

Programi vojne obuke kadeta sastavni su dio četverogodišnjeg/petogodišnjeg Plana vojne obuke kadeta usklađenog sa Smjericama za izobrazbu i obuku kadeta.

Program vojne obuke kadeta temelji se na vojnoj obuci vojnika pješništva upotpunjenog s posebnim vještinama specifičnim za rodove OS RH. Programski dodaci s rodovskim vještinama ugrađuju se u NPP-ove od treće studijske godine kadeta.

Cjelokupni četverogodišnji/petogodišnji program vojne obuke kadeta zamjena je za temeljnu i specijalističku vojnu obuku. Kadeti se nakon završetka CVŠ ne upućuju na služenje vojnog roka.

Kampovi su namijenjeni praktičnoj provedbi naučenih lekcija iz godišnjeg programa vojne obuke.

Smjernicama za izobrazbu i obuku kadeta predviđeno je šest kampova: Kamp selekcije, pripreme i prilagodbe kandidata (u daljnjem tekstu SPiP) za kandidate za kadete prije stupanja u OS RH, Kamp 1 u prvoj studijskoj godini, Zimski kamp i Kamp 2 u drugoj studijskoj godini, Zimski kamp i Kamp 3 u trećoj studijskoj godini.

Ukoliko kadet prekine školovanje prije isteka ugovora, ili se zbog drugih razloga ne realizira svih šest kampova, za priznavanje odsluženog vojnog roka kadet mora imati završene kampove 1 i 2.

Vojno-nastavni moduli su vojni nastavni sadržaji sastavljeni od više kolegija (predmeta), koji se ugrađuju u studijske programe civilnih visokih učilišta u RH i obvezni su za sve kadete, ovisno o izboru fakulteta i roda za koji se školuje.

Sadržaj općeg vojno-nastavnog modula (u daljnjem tekstu OVNM) sastoji se od pet obveznih kolegija:

- Vojna povijest,
- Komparativni sustavi obrane,
- Upravljanje i vođenje u vojnoj organizaciji,
- Vojna geografija,
- Vojna psihologija,

i jednog izbornog kolegija od tri navedena:

- Suvremeni borbeni sustavi,
- Ratno pravo i
- Vojna sociologija.

OVNM obvezan je za sve kadete bez obzira za koji se rod OS RH školuju.

Specijalistički vojno-nastavni moduli (u daljnjem tekstu SVNMM) moraju se definirati u skladu s prijedlozima granskih zapovjedništava. Načelno, SVNMM se vezuju uz rodove topništva, oklopništva, pomorstva, zrakoplovstva i veze.

Reforma sustava obrazovanja u RH utjecala je na koncept studijskih programa učilišta. Uvođenjem preddiplomskih studija (trajanja dvije - tri godine) te diplomskih studija (trajanja pet godina), onemogućeni su uvjeti ugradnje vojno-nastavnih modula na dodiplomskoj razini već samo na diplomskoj razini.

Proces planiranja i realizacije prijema kadeta

Godišnjom Odlukom ministra obrane o školovanju, stipendiranju studenata kadeta utvrđuju se aktivnosti ustrojstvenih jedinica MORH-a i GS OS RH vezane uz prijam kadeta.

U procesu planiranja, programiranja, izrade i izvršenja proračuna Uprava za ljudske resurse MORH je nositelj za aktivnost civilno-vojnog školovanja. Ustrojstvene jedinice MORH-a i OS RH uključene u provedbu aktivnosti CVŠ, na svim razinama, obvezne su surađivati s nositeljem u procesu planiranja proračunskih sredstava.

Prijam svakog novog naraštaja kadeta odvija se prema sljedećem:

- Personalna uprava GS OS RH u suradnji sa zapovjedništvima grana priprema dokument sa specifikacijom potreba grana za rodovskim časnicima, vodeći se projekcijom srednjoročnog razvoja i potreba OS RH.
- Uprava za obuku i školstvo GS OS RH izrađuje godišnju listu fakulteta za školovanje kadeta, brojčane kvote upisa kadeta po studijima i smjerovima studija za određeni fakultet. (Tablica 2.)
- Vojna institucija za praćenje školovanja kadeta (ZZIO) utvrđuje potrebne ljudske i materijalne resurse za prihvata i rad s kadetima.
- Uprava za ljudske resurse, Personalna služba MORH-a, raspisuje godišnji natječaj za prijem kadeta prema prosudbi potreba GS OS RH sukladno mogućnostima proračuna. Natječaj se otvara u rujnu/listopadu tekuće godine za naraštaj kadeta naredne godine. Nadalje, organizira provedbu aktivnosti ustrojstvenih jedinica MORH-a:

Promidžbu vojnog poziva	Služba za odnose s javnošću i informiranje – grane OSRH
Psihologijske i zdravstvene preglede	Služba za zdravstvenu zaštitu
Sigurnosne provjere	Vojna sigurnosna agencija
Selektivno letenje za pilote	HRZ i PZO
Potpisivanje predugovora za Kamp SPiP	Personalna služba

Tablica 1. Nositelji provedbe u procesu prijema kadeta

- Vojna institucija za praćenje školovanja kadeta izrađuje nastavni plan i program kampa SPiP i provodi kamp u suradnji sa zapovjedništvima grana OS RH.
- Uprava za ljudske resurse, Personalna služba MORH-a, organizira potpisivanje ugovora za pristupanje.
- Vojna institucija za praćenje školovanja kadeta (ZZIO) prihvaća naraštaj kadeta, organizira svečanu prisegu.

Uprava za ljudske resurse, Personalna služba MORH-a, izrađuje pravne akte kojim se reguliraju statusna pitanja kadeta unutar sustava MORH.

Pješaštvo	• Fakultet političkih znanosti Zagreb
	• Ekonomski fakultet Zagreb, Split
	• Kineziološki fakultet Zagreb, Split
	• Filozofski fakultet Zagreb, Split
	• Pravni fakultet Zagreb, Split
	• Prirodoslovno-matematički fakultet Zagreb
	• Fakultet prirodoslovno-matematičkih znanosti i odgojnih područja Split
Vojna policija	• Pravni fakultet, Zagreb
	• Fakultet prometnih znanosti, Zagrebu
	• Kineziološki fakultet, Zagreb
	• Ekonomski fakultet, Zagreb
Topništvo	• Fakultet strojarstva i brodogradnje Zagreb – svi smjerovi
	• Fakultet elektrotehnike, strojarstva i brodogradnje Split – svi smjerovi
	• Prirodoslovno matematički fakultet Zagreb
	• Fakultet elektrotehnike i računarstva Zagreb
Protuzračna obrana	• Fakultet strojarstva i brodogradnje Zagreb
	• Fakultet elektrotehnike, strojarstva i brodogradnje Split
	• Prirodoslovno matematički fakultet Zagreb - profesorski i inženjerijski smjer
	• Fakultet elektrotehnike i računarstva Zagreb
Oklopništvo	• Fakultet strojarstva i brodogradnje Zagreb
	• Fakultet elektrotehnike, strojarstva i brodogradnje Split
Inženjerija	• Geodetski fakultet Zagreb
	• Građevinski fakultet Zagreb
	• Građevinsko-arhitektonski fakultet Split
NBKO	• Fakultet kemijskog inženjerstva i tehnologije Zagreb
	• Kemijsko-tehnološki fakultet Split
Veza	• Fakultet prometnih znanosti Zagreb, smjer PT
	• Fakultet elektrotehnike i računarstva Zagreb
	• Fakultet elektrotehnike, strojarstva i brodogradnje Split
	• Prirodoslovno-matematički fakultet Zagreb
Motrenje i navođenje	• Fakultet elektrotehnike i računarstva Zagreb
	• Fakultet elektrotehnike, strojarstva i brodogradnje Split
	• Fakultet prometnih znanosti Zagreb, smjer PT
Zrakoplovstvo	• Fakultet prometnih znanosti Zagreb
Pomorstvo	• Pomorski fakultet Split
	• Fakultet strojarstva i brodogradnje Zagreb
	• Fakultet elektrotehnike, strojarstva i brodogradnje Split
	• Fakultet elektrotehnike i računarstva Zagreb

Tablica 2. Fakulteti za školovanje kadeta po rodovima

Nakon završetka studija kadeti se upućuju na temeljnu časničku izobrazbu.

5.1.2. Vojni stipendisti

Školovanje stipendista u RH za potrebe OS RH također je sastavni dio CVŠ-a.

Stipendisti su studenti visokih učilišta koje MORH stipendira tijekom studija za potrebe MORH-a, odnosno za buduće časnike **službi i struka u OS RH** (tehničke, opskrbe, održavanja, zdravstvene, prometne, graditeljske, pravne, financijske, informatičke, geodetske, glazbene, meteorološke, hidrografske, psihološke i dušobrižništvo).

Stipendisti mogu biti dopunski izvor popune rodovskim časnicima u postrojbama OS RH, ali samo uz iskorištenje primarnog izvora popune, a to su kadeti.

Stipendisti završavaju program temeljne i specijalističke vojne obuke kroz dva kampa: Kamp 1 i Kamp 2. Uspješnim završetkom obuke na kampovima, stipendisti se oslobađaju služenja vojnog roka. Stipendisti koji su odslužili vojni rok u OS RH ne pristupaju kampovima vojne obuke.

NPP-ove kampova za stipendiste izrađuju, organiziraju i provode grane OS RH i ZZL.

Uz kampove stipendisti su obvezni položiti i studijske vojne sadržaje iz OVNM, a prema potrebi i neki od kolegija SVN, što se po potrebi regulira aneksom ugovora o školovanju.

Nakon završetka studija stipendisti se upućuju na temelju časničku izobrazbu.

5.1.3. Školovanje kandidata za časnike prijemom s tržišta rada i hrvatskog zavoda za zapošljavanje

Školovanje kandidata za časnike prijemom s tržišta rada i Hrvatskog zavoda za zapošljavanje (u daljnjem tekstu HZZ) je treći način popune OS RH koji se načelno primjenjuje za prijem osoblja za potrebe **službi, struka i specijalnosti OS RH (u iznimnim slučajevima** tim načinom se nadopunjuje popuna **borbenih rodova i rodova borbene potpore**, ako nije zadovoljena za plansku godinu iz prva dva načina popune).

Kandidati za časnike – časnice primaju se u OS RH upućivanjem na službu iz Uprave za ljudske resurse MORH, koji realizira popunu OS RH na temelju godišnjeg plana potreba za časnicima određenih profila i sastavni je dio godišnjeg plana prijema u OS RH.

Proces započinje objavom javnog natječaja ili oglasa u javnim glasilima RH, na temelju kojeg putem uprava i ureda za obranu, u vrijeme trajanja natječaja Personalna služba MORH prikuplja podatke o kandidatima. Svi kandidati osim uvjeta propisanih Zakonom o službi u OS RH, prolaze proces selekcije (psihologijsko testiranje, testiranje poznavanja stranih jezika, testiranje tjelesne spremnosti, zdravstveni pregledi).

Nakon selekcije kandidata **odabirno vijeće**, koje formira pomoćnik MO za upravljanje ljudskim resursima, vrši konačni odabir kandidata koji se upućuju na prijem u OS RH.

Nakon prijema u OS RH kandidati koji imaju odslužen vojni rok (određen VSSP) upućuju se na temeljnu časničku izobrazbu, a ostali, u skladu s članom 19. Pravilnika o načinu i uvjetima školovanja za potrebe Oružanih snaga na vojnim učilištima, školama u građanstvu i inozemstvu, na temeljnu i specijalističku obuku po čijem završetku u sljedećem naraštaju započinju temeljnu časničku izobrazbu.

5.1.4. Prijelazom iz dočasnika u časnika

Prijelaz iz dočasnika u časnika je četvrti način započinjanja karijere časnika u OS RH i primjenjuje se kao mogućnost u svim slučajevima kada za to postoje mogućnosti opisane Zakonom o službi u OS RH.

Prijelaz iz dočasnika u časnika nije moguć u određene VSSP-i za koje je Zakonom o visokom školstvu u RH zahtijevano redovno dodiplomsko i diplomsko školovanje bez mogućnosti školovanja uz rad (npr. za VSSP vojni pilot, pomorski časnik i sl.).

5.1.5. Školovanje u inozemstvu

Školovanje u inozemstvu, kao nadopunjujući oblik vojnog i civilnog školovanja za vojno i civilno osoblje u RH, je proces stjecanja znanja, vještina i navika te razvoja sposobnosti koji se ostvaruju kroz školovanje i obuku na vojnim i civilnim učilištima, kao i u središtima za školovanje i obuku u inozemstvu a provodi se u obliku dodiplomskih i poslijediplomskih studija, strukovnih specijalizacija i stručnih tečajeva te ostalih oblika stručnog osposobljavanja i usavršavanja.

Ciljevi školovanja u inozemstvu:

- razvoj međunarodne vojne suradnje,
- upoznavanje s organizacijskim sustavima, organizacijsko unapređivanje i postizanje bolje učinkovitosti obrambenog sustava (transfer znanja),
- usvajanje i primjena NATO doktrine, postupaka i normi u svrhu postizanja interoperabilnosti OS RH,
- usvajanje i primjena novih tehnologija,
- profesionalni razvoj pojedinca.

Na školovanje u inozemstvo upućuju se:

- djelatne vojne osobe,
- državni službenici,
- kadeti,
- vojni stipendisti.

U narednom razdoblju potrebno je konzistentnom personalnom politikom i primjerenim upravljanjem osobljem povećati učinkovitost inozemne izobrazbe.

Također, sustav upravljanja osobljem mora na prikladan način vrednovati sve oblike inozemne izobrazbe te po završenoj izobrazbi rasporediti najsposobnije i najkompetentnije osoblje na odgovarajuće dužnosti.

6. Slijedno vojno školovanje

Slijedno vojno školovanje osposobljava pojedinca za obavljanje zadaće višeg stupnja odgovornosti te osigurava stjecanje optimalne razine znanja za konkretnu višu dužnost.

Slijedno vojno školovanje odvija se u četiri razine za dočasnike i časnike i tri razine za državne službenike I. i II. vrste. Državni službenici III. vrste osposobljavaju se na funkcionalnim oblicima za potrebe obnašanja dužnosti (tečajevi, seminari, specijalizacije i sl.).

Slijedno vojno školovanje osim temeljnih oblika ima i nadopunjujuće ili **funkcionalne tečajeve** na kojima dočasnici, časnici i državni službenici stječu potrebna znanja za obnašanje dužnosti i poslova u okviru grana OS RH ili rodova - službi - struka - specijalnosti.

U odnosu na granski ili intergranski okvir pripadanja sadržaja tečajeva isti se mogu provoditi samo za jednu granu, rod službu i sl. u grani, ili za sve grane u školama.

Dio osposobljavanja u funkcionalnom području može se na prijedlog zapovjednika i prosudbi GS OS RH provoditi i izvan zemlje u skladu s godišnjim planovima međunarodne vojne izobrazbe.

Razine školovanja za dočasnike su:

- tečaj za razvoj temeljnih sposobnosti vođenja (u daljnjem tekstu TRTSV), obvezni i selektivni za pristupanje u dočasnički kor,
- temeljna dočasnička izobrazba (u daljnjem tekstu TDI),
- viša dočasnička izobrazba (u daljnjem tekstu VDI),
- visoka dočasnička izobrazba (u daljnjem tekstu VsDI),.

Školovanje dočasnika za OS RH provodi se u Dočasničkoj školi (Dočasničkoj akademiji). Detaljno o školovanju dočasnika u točki 6.2.

Razine školovanja za časnike su:

- temeljna časnička izobrazba (u daljnjem tekstu TČI),
- viša časnička izobrazba (u daljnjem tekstu VČI), škola taktike grane, roda, službe,
- Zapovjedno-stožerna škola (u daljnjem tekstu ZSŠ),
- Ratna škola (u daljnjem tekstu RŠ).

Školovanje časnika provodi se u časničkim školama grana OS RH i Zapovjedništvu za združenu izobrazbu i obuku (ZSŠ i RŠ).

Od 2005. do 2010. po vremenu pristupanja na temeljnu časničku izobrazbu razviti i staviti u uporabu tri NPP-a, za tri vrste pristupnika TČI i to:

- Nastavni plan i program TČI za **kadete**, rok 31.prosinca 2006.,
- Nastavni plan i program TČI za kadete sa stranih vojnih akademija i programa (ROTC i sl.) rok 31. prosinca 2006.,
- Nastavni plan i program za stipendiste MORH koji po završetku školovanja stupaju u službu - rok 31.prosinca 2005.,
- Nastavni plan i program za kandidate za časnike koji se primaju na službu sa tržišta rada i Hrvatskog zavoda za zapošljavanje, rok 31.prosinca 2005.

6.1. Školovanje pričuvnih časnika i dočasnika

Model školovanja pričuvnih časnika nije određen niti jednim podzakonskim aktom u OS RH.

Za potrebe časničkog kora u komponenti pričuvnih časnika primjenjivati razvijene modele školovanja za časnike i to:

- kadete koji u školovanju po modelu Kadet ne završe redovno školovanje, ili ga prekinu tijekom školovanja. Raskidanjem ugovora, kadeti se za smanjenje količine vraćanja troškova MORH-u obvezuju završetkom TČI i službom u pričuvnom sastavu 5 do 10 godina,
- stipendiranjem na društvenim i dijelu tehničkih fakulteta ugovorom obvezati stipendiste na polaganja OVNМ i SVNМ, završetak TČI i službu u pričuvnom sastavu u dvostrukom trajanju stipendiranog redovnog studija,
- časnike koji izlaze iz službe nakon isteka obveza po ugovorima o školovanju stipendiranju,
- s tržišta rada i HZZ-a putem natječaja, a sukladno Zakonu o službi uzimati za pričuvne časnike kandidate koje školovati po NPP-u za TČI.

Za potrebe dočasničkog kora u razdoblju od pet godina pripremiti pravilnike i podzakonske akte i predložiti MO za donošenje na osnovu izračunatih projekcija po granama OS RH i to za:

- stipendiranje učenika u srednjim tehničkim školama, uz obvezu pohađanja tečaja temeljnih sposobnosti vođenja i TDI i službu u pričuvnom dočasničkom sastavu minimalno dvostruko vrijeme trajanja stipendiranja s mogućnošću prelaska u djelatni sastav.
- raspoređivanje u pričuvni sastav djelatnih dočasnika koji prekinu djelatnu službu u skladu s odredbama Pravilnika o standardima profesionalnog razvoja dočasnika.

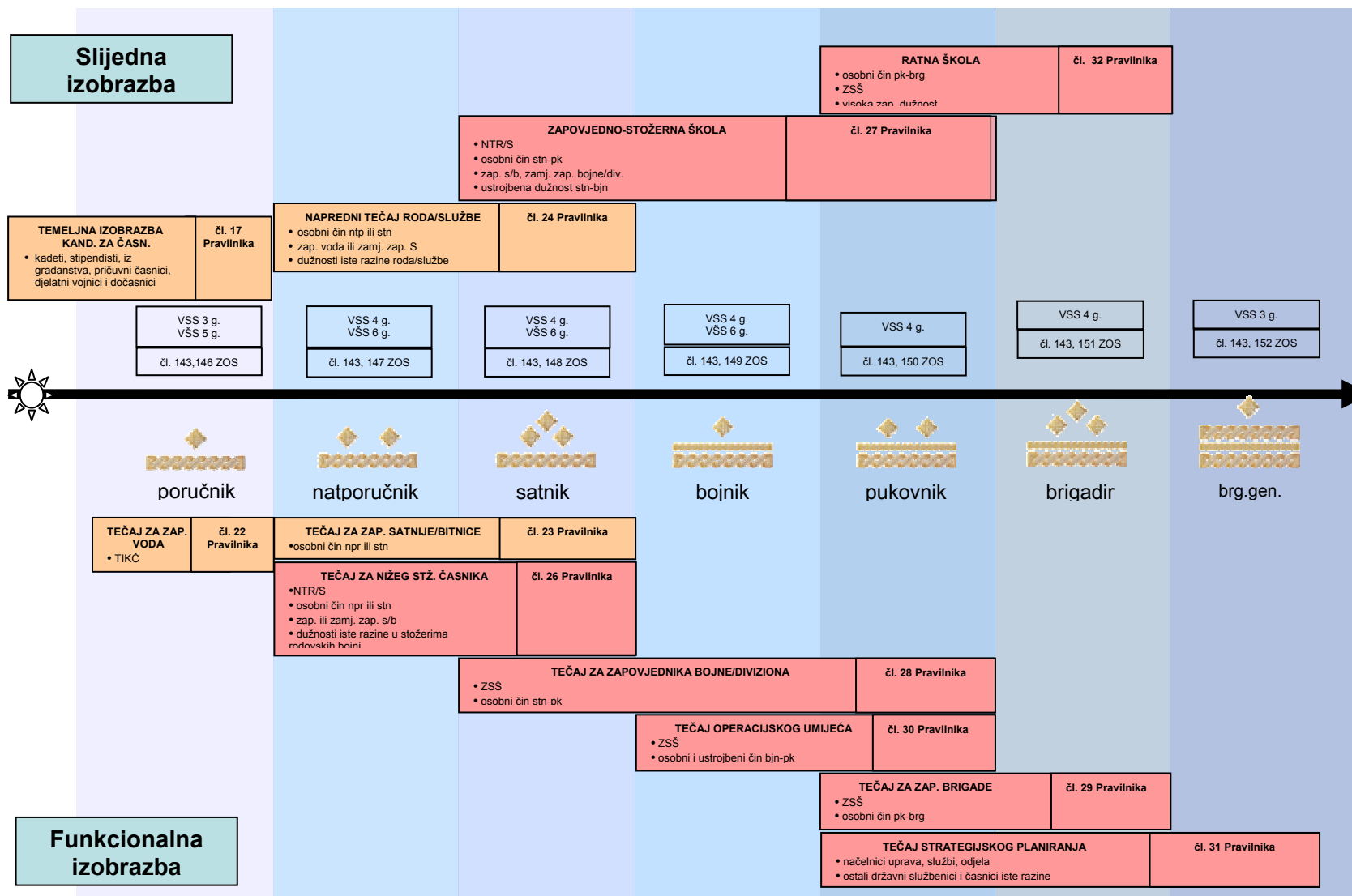

Shema 2: Izobrazbe časnika u OS RH

6.2. Školovanje dočasnika

Jedno od najvažnijih načela vojnog školovanja, pa tako i školovanja dočasnika u OS RH, jest slijednost.

Slijedno školovanje je ciklus kroz koji prolazi dočasnik u Oružanim snagama nakon uspješnog školovanja na nižoj razini i obnašanja određene dužnosti u propisanom vremenu.

Slijedno školovanje je ono koje osposobljava dočasnika za obavljanje zadaća višeg stupnja odgovornosti, te osigurava stjecanje potrebne razine znanja za konkretnu višu dužnost. Upravo je iz tih razloga i razvijen slijedni sustav/model školovanja dočasnika u OS RH.

Prelazak na višu razinu školovanja podrazumijeva da je dočasnik na svojim dužnostima uspješno primijenio vještine i znanja s prethodne razine školovanja i kao takav se upućuje na daljnju izobrazbu koja omogućuje njegov daljnji profesionalni razvoj.

Model školovanja dočasnika OS RH po razinama, trajanju i ciljevima svake pojedine razine, u skladu je s modernim sustavima školovanja OS zapadnih zemalja i predstavlja glavne stupnjeve/razine školovanja dočasnika u OS RH.

Svaki stupanj/razina školovanja osposobljava dočasnike za određene dužnosti u Oružanim snagama RH i uvjet je za dodjelu odnosno promicanje u određeni čin.

Uz model vojnog školovanja dočasnika u OS RH, dočasnici se u cilju profesionalnog razvoja mogu uputiti i u inozemstvo na:

- daljnje civilno školovanje,
- na višu razinu školovanja,
- na programe funkcionalnog izobrazbe koji su od interesa za MORH i OS RH.

Vojno školovanje dočasnika i vojnika/mornara, organizira se i provodi na dvije temeljne razine i to:

- gransko vojno školovanje i
- intergransko vojno školovanje.

Gransko vojno školovanje djelatnih dočasnika i vojnika/mornara organizira se u tri stupnja na razini roda/službe i to:

- tečaj za razvoj temeljnih sposobnosti vođenja,
- temeljna dočasnička izobrazba,
- viša dočasnička izobrazba.

Intergransko vojno školovanje organizira se u jednom stupnju i to:

- visoka dočasnička izobrazba.

Tečaj za razvoj temeljnih sposobnosti vođenja

Tečaj pohađaju kandidati za dočasnike koji se biraju iz sastava profesionalnih brigada OS RH. Kandidati koji završe srednje školovanje po potrebi MORH (sa ili bez stipendijske potpore) moraju obvezno proći temeljnu i specijalističku vojnu obuku i ući u profesionalni sastav iz kojeg mogu konkurirati za dočasnički kor prema rezultatima iz postrojbe.

Tečaj za razvoj temeljnih sposobnosti vođenja za izobrazbu budućih skupnika namijenjen je djelatnim vojnim osobama izabranim iz redova vojničkih dužnosti kojima bi ovo bila prva razina osposobljavanja, a koja ih ima zadaću obučiti temeljnim znanjima potrebnim za vođenje tima (posade) i ostalih dužnosti čina skupnika. Svi oni koji završe navedeni prvi stupanj izobrazbe dočasnika raspoređuju se na odgovarajuću dužnost, dodjeljuje im se prvi dočasnički čin (skupnik) i u potpunosti se uključuju u profesionalni razvoj dočasnika.

Temeljna dočasnička izobrazba

Ova izobrazba je rodovska, zajednički dio isti je za sve rodove OS RH, a u specijalističkom dijelu polaznici dobivaju znanja i vještine vezane za dužnost zapovjednika desetine roda.

Temeljna dočasnička izobrazba svih rodova i struka u OS RH namijenjena je školovanju dočasnika za čin desetnika, za dužnost zapovjednika desetine - posade i ostale dužnosti čina desetnika. Temeljna dočasnička izobrazba osposobljava dočasnike za temeljne sposobnosti vođenja desetine i za prenošenje znanja vojnicima u desetini i osposobljava ih za ostale dužnosti čina desetnika.

Viša dočasnička izobrazba

Viša dočasnička izobrazba namijenjena je osposobljavanju dočasnika za obnašanje dužnosti na razini voda, za čin narednika i ostale dužnosti čina narednika, modelom utemeljenom na MPRI-DTAP/CARTS programu.

Ova izobrazba provodi se kao logičan nastavak prve dvije razine slijedne izobrazbe i osposobljavanja dočasničkog kadra, kao nastavak profesionalnog razvoja dočasnika i uspostavljanja dočasničkog zbora koji podupire sustav vođenja i zapovijedanja.

Visoka dočasnička izobrazba

Provodi se u trenutnom modelu izobrazbe dočasnika OS RH u Visokoj dočasničkoj školi i predstavlja krunu izobrazbe dočasnika za najveće dužnosti unutar OS RH.

Visoka dočasnička izobrazba, kao intergranska izobrazba OS RH, namijenjena je osposobljavanju dočasnika za najviše dočasničke dužnosti u Oružanim snagama Republike Hrvatske i predstavlja najvišu razinu slijedne izobrazbe dočasnika OS u sklopu njihova profesionalnog razvoja na dužnostima u zapovjedništvima, ustanovama i postrojbama.

VsDI osposobljava dočasnike za dužnosti od prvog dočasnika bojne do prvog dočasnika GS-a, za dužnosti u postrojbama pomorskih i zračnih snaga te snaga obalne obrane, za savjetnike viših zapovjednika za vojnike i dočasnike, za vješte sudionike u stožernom radu, te pridonosi formiranju dočasničkog zbora kao jednog od temeljnih čimbenika profesionalizacije kadrova u OS po uzoru na vojske zapadnih zemalja.

6.3. Profesionalni vojnici

Profesionalni vojnici - mornari počinju školovanje u sustavu školovanja OS RH izražavanjem želje da po ispunjenju ugovora za profesionalne vojnike, pristupe dočasničkom koru, ili u slučaju da imaju zvanje prvostupnik/prvostupnica (baccalaureus/baccalaurea) ili magistra struke određenog područja znanosti časničkom koru.

U slučaju pristupanja dočasničkom koru školuju se kao pod točkom 6.2.

U slučaju pristupanja časničkom koru vojno školovanje započinju Temeljnomo časničkom izobrazbom, a nastavljaju prema potrebama roda - službe u koju pristupaju.

6.4. Državni službenici

Državni službenici (u daljnjem tekstu d/s) na službi u OS RH u sustavu vojnog školovanja razvijaju se kroz tri funkcionalno namjenska tečaja, u skladu sa strategijom Vlade RH o školovanju d/s, i na funkcionalnim osposobljavanjima unutar znanstvenog područja u kojem rade u OS RH ili u sveučilišnoj zajednici. U OS RH školuju se na:

- Temeljnomo tečaju za državne službenike,
- Naprednom tečaju za državne službenike,
- Tečaju strategijskog planiranja.

Državni službenici na službi u OS RH pristupaju prijemom na natječaj koji se objavljuje putem Uprave za ljudske resurse MORH, u skladu s potrebama GS OS RH izraženim planom prijema za predstojeću kalendarsku godinu.

Nakon prijema u OS RH d/s se raspoređuju na radno mjesto i planom školovanja ustrojstvene jedinice upućuju se na Temeljni tečaj za državne službenike. Pohađanje tečaja planirati u prvim mjesecima službe radi što kvalitetnije pripreme službenika.

Temeljni tečaj za državne službenike je funkcionalni tečaj Ministarstva obrane i OS RH i nije u suprotnosti s državnim stručnim ispitom. Tečaj je obvezan za sve d/s koji se prvi put primaju u OS RH ili im je to prvo radno mjesto.

Nakon određenog broja godina službe, kada sukladno prosudbi Personalne uprave GS OS RH, na temelju potreba službe, rezultata rada na ustrojbenom mjestu ili iskazane želje d/s, upućuje se na Napredni tečaj za državne službenike.

Tečaj je namijenjen d/s koji se na temelju plana promiču na mjesto voditelja odsjeka-odjela.

Sadržaj Tečaja je slijedan Temeljnem tečaju, ali nije zavisan. Tečaj nije u koliziji s državnim stručnim ispitom ili specijalizacijama unutar znanstvenog područja službenika koji se na njega upućuje.

Dio d/s koji se tijekom karijere, na osnovi rezultata rada ili na prijedlog nadređenog, planiraju za najviša mjesta d/s u OS RH ili u MORH, upućuju se na Tečaj strategijskog planiranja. Tečaj se provodi u Ratnoj školi OS RH.

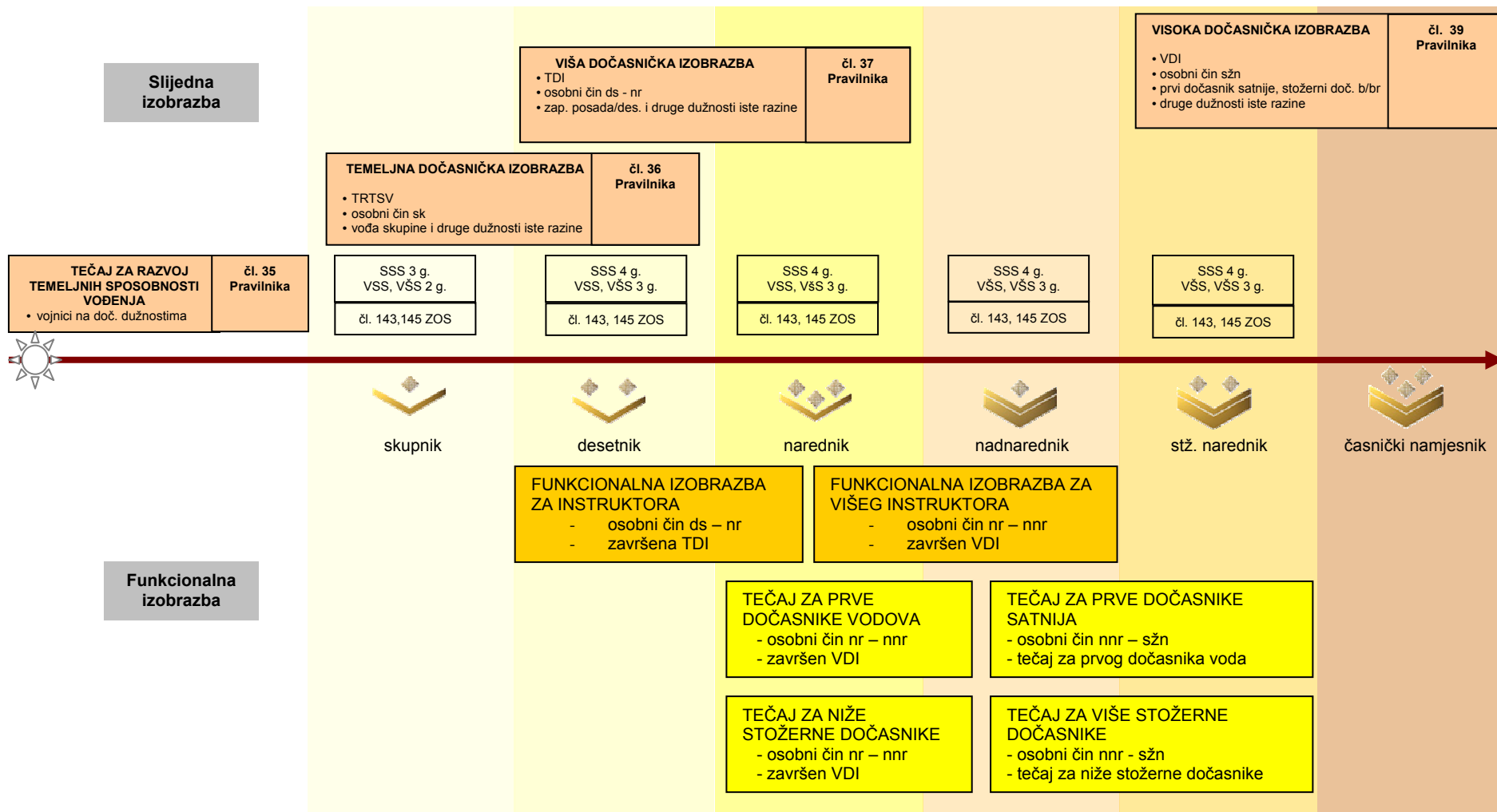

Shema 3: Izobrazbe dočasnika U OS RH

6.5. Funkcionalno školovanje časnika, dočasnika i državnih službenika

Funkcionalno školovanje je ono školovanje koje svakom djelatniku osigurava stjecanje znanja i vještina potrebnih za daljnje usavršavanje u struci, kako vojnoj tako civilnoj, u svrhu poboljšanja provedbe povjerenih mu poslova i zadaća.

Za razvoj funkcionalnih tečajeva u granama OS RH odgovorni su načelnici rodova, službi, struka-specijalnosti, a za cijele OS RH uprave Glavnog stožera kao odgovorni za funkcioniranje u području odgovornosti.

Funkcionalni tečajevi u načelu traju do šest mjeseci ili manje i unose se u personalne osobnike polaznika, a utječu na nadopunu osobnog VSSP-a. Razvijaju se u školama i/ili specijalističkim postrojbama u kojima je najrentabilnije realizirati programske sadržaje. Funkcionalno školovanje provodi se i u civilnim školama i institucijama.

Izražavanje za potrebom formiranja funkcionalnog školovanja dijela sastava OS RH može biti započeto s razine strategijskog upravljanja ili po potrebama grana, rodova i funkcionalnih područja, a odluku o pokretanju određenog tečaja donosi za cijele OS RH načelnik Glavnog stožera, a za potrebe grane zapovjednik grane u skladu s odobrenim proračunskim sredstvima.

Funkcionalno školovanje, u razdoblju važenja ove Doktrine, će se ugraditi u standarde profesionalnog razvoja časnika, dočasnika i državnih službenika, a o uvrštavanju novih oblika funkcionalnog izobražavanja za potrebe OS RH, grane obavještavaju Personalnu upravu GS OS RH, uz suglasnost Uprave za obuku i školstvo GS OS RH poradi dopune standarda profesionalnog razvoja.

6.6. Profesionalni razvoj i školovanje

Profesionalni razvoj djelatnih časnika i državnih službenika opisani su u pravilnicima o standardima profesionalnog razvoja i postupku utvrđivanja nemogućnosti daljeg profesionalnog razvoja dočasnika i vojnika te časnika.

Pravilnicima je opisana povezanost promicanja tijekom karijere vojnika, dočasnika i časnika i njihova uvjetovanost potrebnom stručnom spremom i razinom vojne izobraženosti tj. završenom razinom vojne škole.

Pravilnikom o načinu i uvjetima školovanja za potrebe Oružanih snaga na vojnim učilištima, školama u građanstvu i inozemstvu, utvrđena su temeljna načela školovanja u OS kojima je dovedeno u neposrednu povezanost vojno školovanje i profesionalni razvoj kroz:

- školovanje i profesionalni razvoj,
- civilno-vojno školovanje,
- slijedno školovanje i
- sukladnost školovanja sa sustavima školovanja i OS zapadnih zemalja (članak 4.).

Kao potpora civilno-vojnom školovanju i profesionalnom razvoju pripadnika OS RH, učenje stranih jezika razvijati i postupno implementirati u sustav slijednog vojnog školovanja.

Školovanje je Pravilnikom opisano kroz gransko i intergransko, školovanjem u školama na redovnim oblicima izobražavanja i tečajevima za postizanje određene razine sposobnosti dočasnika i časnika.

Obveze i nadležnosti izrade i odobrenja dokumenata u sustavu školovanja u OS RH

R. br.	Dokument	MO RH	GS OS RH		Grane OS RH				ZZIO				Napomena
			načelnik GS OS RH	Uprava J-7	zapovjednik grane	zapovjednik ZIO	zapovjednik škole	razina nastavnog odjela	zapovjednik ZZIO	zapovjednik škole	razina nastavnog odjela	razina katedre	
1	Podzakonski propisi	x	o										
2	Ugovori	x		o									
3	Smjernice		x	o									
4	Naputci			o	x	x	x/o		x	x/o			
5	NPP-i	x	x	s	o	o	o		x/o	o			
6	Planovi (gantogrami, raspoređi ...)					x	x	o		x		o	
7	Skripte			s	x	s	s	o	x	s	s	o	
8	Priručnici		x	s	s	s	o		s	o			
9	Udžbenici		x	s	s	o			s	o			
10	Posebne publikacije (prijevodi, katalozi, bilteni, časopisi...)		x	s	s	s	o	o	s	s	o	o	
11	Doktrinarna pravila		x	s	o				o				

Kazalo:

- o** predlaže/izrađuje
- x** odobrava
- s** suglasnost

7. Međunarodno vojno školovanje

Međunarodno vojno školovanje je nadopunjujući oblik školovanja kojim se postižu sljedeći ciljevi:

- nadopuna sustava školovanja već razvijenim školovanjima u stranim zemljama zbog smanjenja troškova,
- osposobljavanje djelatnika OS RH za rad u međunarodnim stožerima,
- transfer doktrine školovanja i poboljšanje domaćeg sustava školovanja,
- obučavanje djelatnika OS RH u stranim jezicima,
- nadopuna broja specifično školovanih djelatnika u nedostatku školovanih u zemlji za specifična područja.

Školovanje se provodi u skladu s planiranim veličinama Personalne uprave GS OS RH, a prihvaćenim od strane zemalja partnera.

Vrednovanje/nostifikaciju diploma završenih školovanja pripadnika OS RH i MORH-a, za vojne oblike školovanja, provodi GS OS RH kroz povjerenstvo u čiji sastav ulaze predstavnici Personalne službe MORH, Personalne uprave GS OS RH i Uprave za obuku i školstvo GS OS RH.

8. Unapređenje sustava školovanja promjenama u zakonskoj regulativi sustava školovanja u narednom razdoblju

Sustav školovanja u svojem daljem razvoju mora pretrpjeti i izmjene u normativnom uređenju.

Naime, regulativa koja do sada uređuje sustav školovanja za potrebe OS RH u daljem srednjoročnom razdoblju ne može u ovakvom obliku vrijediti i za nove organizacijske – novoustanovljene oblike i strukturu školovanja.

Promjene koje trebaju nastupiti u školskom sustavu:

- Nastavne planove i programe uskladiti sa zahtjevima doktrine (standardima NATO, uz uvrštavanje novo razvijenih metoda školovanja - interaktivni nastavni proces uz maksimalno učešće polaznika).
- Nastavni planovi i programi školovanja moraju se raščlaniti i promjene po potrebi unijeti u nastavne planove i programe za časnike vođe.
- Teme i sadržaji diplomskih i završnih radova moraju biti u funkciji razvoja doktrina rodova službi i grana OS RH, odnosno unapređenja sustava obrane RH.

- Nastavni kadar u školama koji provodi vojni dio školovanja, kao i koji sudjeluje u CVŠ, mora biti osposobljen i organiziran tako da škole imaju voditelje kolegija po područjima znanja, a rodovsko strukovne postrojbe i ustrojbene jedinice OS RH nadopunjavaju školovanje časnicima u provedbi programa za izvođenje pojedinih kolegija. Do isteka važenja ove doktrine školovanja svi časnici-nastavnici moraju imati položenu didaktičko metodičku grupu predmeta kako bi mogli sudjelovati u procesu školovanja za potrebe OS RH.
- Sve promjene u sustavu školovanja, nastale zbog promjene strategijskih prioriteta OS RH, pratiti i ugrađivati u propise kojima je sustav školovanja uređen.

9. Zaključak

Donošenjem doktrine školovanja OS RH za razdoblje 2005. do 2010. postavljaju se osnove za dalje unaprjeđivanje već izgrađenog sustava i otvaraju se mogućnosti da se time prate i poboljšavaju njegovi pojedinačni segmenti.

Eventualnim, značajnijim promjenama strategijskih prioriteta vezanih za školovanje časnika, dočasnika i državnih službenika ova će se doktrina izmijeniti i unutar razdoblja za koje se odnosi ili će se nadopuniti.

Početak primjenjivanja doktrine izmijeniti nastavne planove i programe u školama i ustrojbenim cjelinama OS RH kako bi unaprijedili postojeće i uskladili ih sa doktrinom.

Razvojem sustava visokoškolskih programa u skladu s bolonjskim procesom moguće je u vremenu važenja ove doktrine u programskim sadržajima školovanja pojedinih razina inovirati dijelove programa zbog usuglašavanja bez promjene doktrinarnih načela.

Približavanjem NATO-u u cijelom sustavu vojnog školovanja moguće je u ustrojbenim sastavnicama vojnog školskog sustava ugrađivati nove tečajeve i kolegije u suglasju s trenutnim potrebama kako naših OS tako i potrebama naše participacije u Savezu.

Na kraju planskog obzora ove doktrine, sposobnosti OS RH bit će planskim vođenjem povećane jednakom razinom znanja svih djelatnika u sustavu i mjerljive za izvršenje korekcija u narednom petogodišnjem razdoblju.

Izdavač

Ministarstvo obrane Republike Hrvatske
Glavni stožer Oružanih snaga Republike Hrvatske

Za izdavača

general zbora
Josip Lucić

Glavni i odgovorni urednik

brigadir
Mr. sc. Darko Kereša

Lektor

Jadranka Varošaneć

Grafičko oblikovanje

bojnik
Predrag Krapljan

natporučnica
Marija Marolin

Naklada

150 primjeraka

Tiskara

Zapovjedništvo za združenu izobrazbu i obuku „Petar Zrinski“
Zagreb